

**SREDA**

8 800 555 95 62

8 495 161 60 31

info@sreda-online.com

**CRAFTER**

ОБРАБАТЫВАЮЩИЙ  
ЦЕНТР С ЧПУ

CNC MACHINING CENTER



ЖЕСТКИЙ КОРПУС



ВЫСОКАЯ ПРОИЗВОДИТЕЛЬНОСТЬ



ИНДУСТРИЯ 4.0



БЕЗГРАНИЧНОЕ ТВОРЧЕСТВО

WEB



# CRAFTER

5 ОСЕВОЙ ОБРАБАТЫВАЮЩИЙ ЦЕНТР  
5 AXIS CNC MACHINING CENTER



ВЫСОКОЕ КАЧЕСТВО



ДИНАМИЧНОСТЬ



МАКСИМАЛЬНАЯ ТОЧНОСТЬ



ОБРАБАТЫВАЮЩИЙ ЦЕНТР С ЧПУ

VIDEO





# SMART SOLUTION FOR 5 AXIS MACHINING PROCESS

ИНТЕЛЕКТУАЛЬНОЕ РЕШЕНИЕ ДЛЯ ВАШИХ ЗАДАЧ

RU

CRAFTER благодаря прочному корпусу, технологическому оснащению с “Cardanic Kinematics” обеспечивает удобство обработки по 5 осям до 100 градусов, с возможностью бесконечного вращения А и С осей.

EN

CRAFTER is with you in your 3D – 5 Axis machining with its strong body, technological equipment and C and A axis with endless rotation. With Cardanic Kinematics”, it provides convenience for you in your 5 axis machinings up to 100° degrees on the A axis and endless on the C axis.

# PRECISE RIGID & FLEXIBLE

ТОЧНОСТЬ, ЖЕСТКОСТЬ, ГИБКОСТЬ

RU

Станок предлагает решение для точного производства, сочетающее в себе фиксированный корпус, мобильный портал, 2-х осевой фрезерный шпиндель (всего 5 осей) и удобный интерфейс.

CRAFTER — это верный способ создавать уникальные дизайны.

EN

It offers a precise production solution by combining a fixed body, a mobile gantry, a 2-axis interpolated spindle motor (5 axes in total) and a user-friendly interface.

CRAFTER is the correct way to create unique designs.





# DIFFERENT NEEDS

VARIOUS CHOISE

ВАШИ ПОТРЕБНОСТИ - НАШЕ РЕШЕНИЕ

RU

Настраиваемые инструменты под различные задачи

EN

Customisable tools for different needs



ОБРАБАТЫВАЮЩИЙ ЦЕНТР С ЧПУ



NATURALLY INSPIRING



# SOPHISTICATED PROBLEM SOLVING CAPABILITY

ПРЕВОСХОДНАЯ СПОСОБНОСТЬ РЕШАТЬ ПРОБЛЕМЫ

**RU** OEMAK CRAFTER MGR — это гибкий 5-ти осевой обрабатывающий центр с ЧПУ с 2-мя независимыми плоскими столами (установленные вакуумные консоли являются опцией). Эту модель можно использовать для изготовления музыкальных инструментов, стульев, лестниц, столов и т. д.. Идеально подходит для творчества. Кроме того, можно создавать шаблоны для различных проектов.

**EN** OEMAK CRAFTER MGR is a flexible 5-axis CNC machining center with 2 independent flat tables (demounted vacuum consoles are optional). This model is ideal for creating musical instruments, chairs, stairs, tables etc. Also it is more than capable of creating moulds for various projects too.

# HIGH STROKE

БОЛЬШАЯ ОБЛАСТЬ ОБРАБОТКИ

RU

Обработка деталей до 850 мм, с увеличенным перемещением по вертикальной оси.

EN

Machining parts up to 850 mm with increased stroke in the vertical axis.

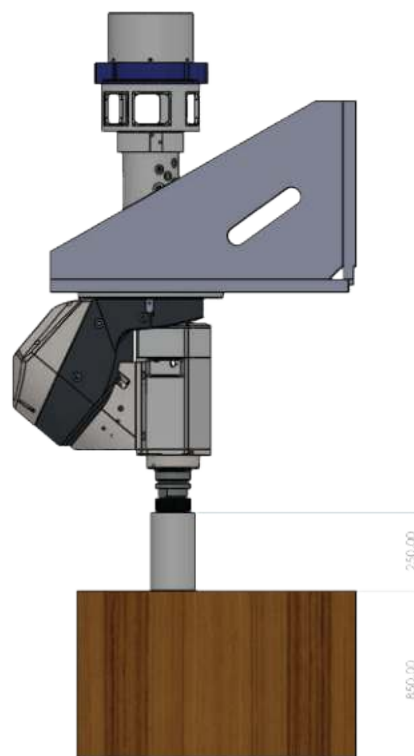

# ROBOTIC AUTOMATION

РОБОТИЗАЦИЯ И АВТОМАТИЗАЦИЯ

RU

Дополнительная интеграция роботами позволяет сократить трудозатраты и увеличить производительность.

EN

To reduce the work force optional robotic integration.



ОБРАБАТЫВАЮЩИЙ ЦЕНТР С ЧПУ



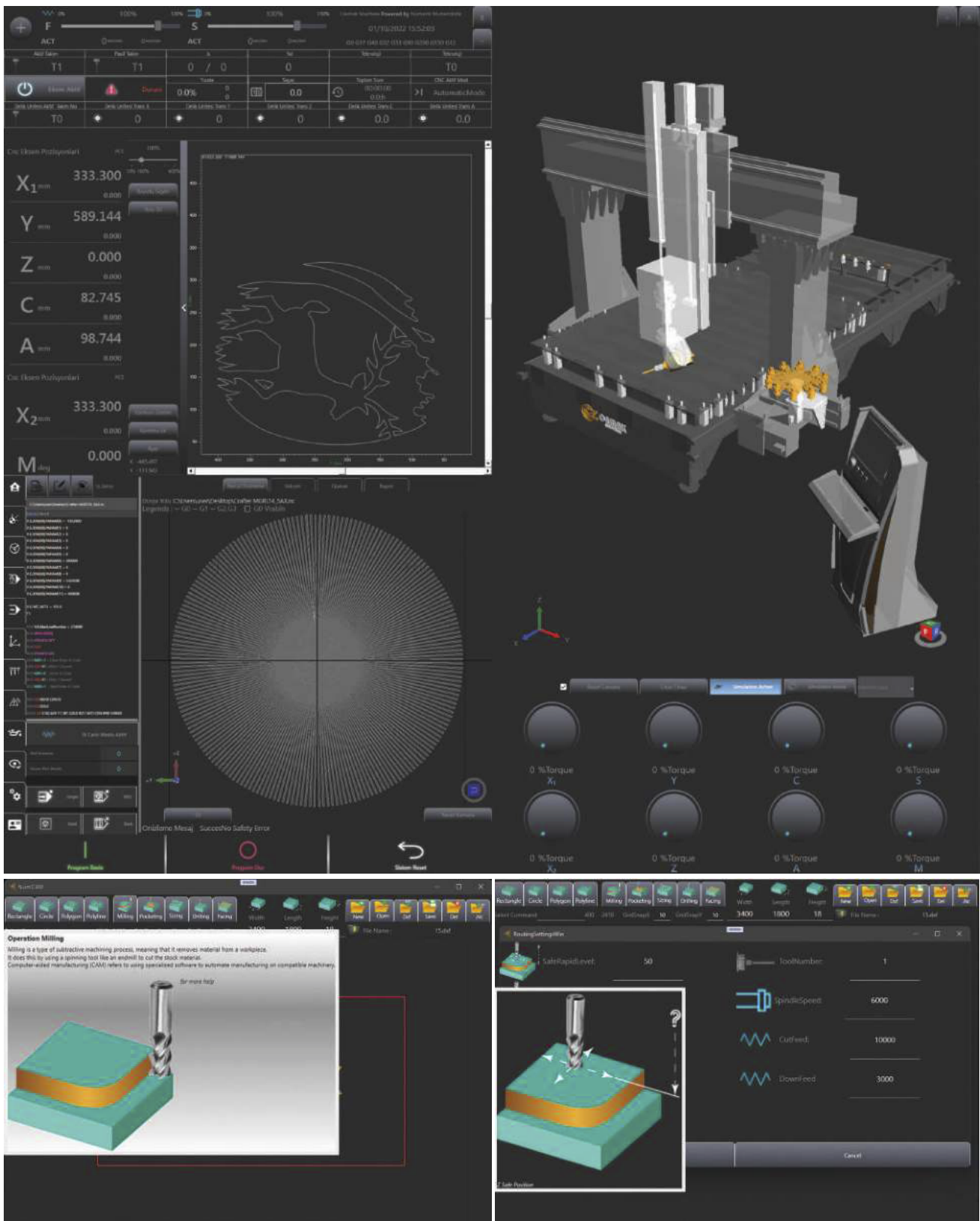

# USER FRIENDLY INTERFACE | ИНТЕРФЕЙС

RU

CRAFTER управляется блоком ЧПУ нового поколения на базе ПК с дополнительным оборудованием, разработанным компанией Oemak. NumCAM 2D написан для поддержки работы на начальном уровне.

EN

CRAFTER is controlled by the interface developed by Oemak engineers and the new generation PC Based CNC Control Unit. NumCAM 2D has written by OEMAK Engineers to provide support in entry-level jobs.

# CRAFTER

# IFC

# MGR

Высота по оси Z / Z Axis Distance	850 mm	850 mm
Скорость оси X / X Axis Speed	50 m/min	50 m/min
Скорость оси Y / Y Axis Speed	50 m/min	50 m/min
Скорость оси Z / Z Axis Speed	25 m/min	25 m/min
Скорость оси C / C Axis Speed	75 °/sec	75 °/sec
Скорость оси A / A Axis Speed	75 °/sec	75 °/sec
Скорость оси M / M Axis Speed	120 °/sec	120 °/sn / 120 °/sec
Двигатель оси X / X Axis Motor	11 kW + 11 kW Absolute Servo Motor	11 kW + 11 kW Absolute Servo Motor
Двигатель оси Y / Y Axis Motor	11 kW Absolute Servo Motor	11 kW Absolute Servo Motor
Двигатель оси Z / Z Axis Motor	9 kW Absolute Servo Motor	9 kW Absolute Servo Motor
Двигатель оси C / C Axis Motor	0,5 kW Torque Motor	0,5 kW Torque Motor
Двигатель оси A / A Axis Motor	0,5 kW Torque Motor	0,5 kW Torque Motor
Двигатель оси M / M Axis Motor	0,75 kW Absolute Servo Motor	0,75 kW Absolute Servo Motor
Мощность шпинделя / Spindel Motor Power	11 - 13 kW HSK F63 HSD	11 - 13 kW HSK F63 HSD
Скорость шпинделя / Spindel Motor Speed	20000 rpm	20000 rpm
Роторный магазин / Rotary Magazine Unit	10 pcs.	10 pcs.
Стационарный магазин / Fixed Magazine Unit	10 pcs.	10 pcs.
Вакуумный насос / Vacuum Pump Power	250 m <sup>3</sup> /hour + 250 m <sup>3</sup> /hour (OPT)	250 m <sup>3</sup> /hour + 250 m <sup>3</sup> /hour
Количество консолей / Console Number	6	3+3
Габаритные размеры / Installed Dimensions	4000x5500x4500 mm (LxWxH)	4000x5500x4500 mm (LxWxH)
Рабочая зона / Working Dimensions	2100x2800x850 mm (LxWxH)	2100x2800x850 mm (LxWxH)
Пульт управления / Control Unit	PC-Based	PC-Based
Масса / Weight	11 Ton	11,5 Ton
Установленная мощность / Installed Power	55 kW	60 kW
Напряжение / Working Voltage	380 VAC	380 VAC
Рабочее давление / Working Pressure	7 bar	7 bar
Консольный модуль / Console Application	OPT	OPT
AlphaCAM 3D	OPT	OPT
4 рабочие зоны / 4 Working Zone	OPT	OPT
Ограждение / Fence System	STD	N/A